

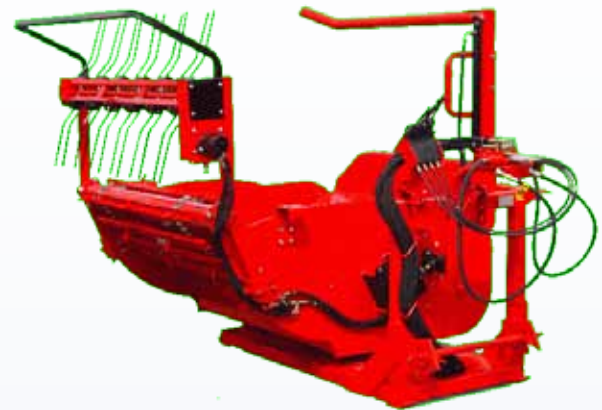

Dérouleuses distributrices



Dérouleuses Pailleuses à peignes



Dérouleuses pailleuses à disques



Pailleuses à disques



Dérouleuses distributrices

Dérouleuses pailleuses

POUR ATTELAGE 3 PTS TRACTEUR :

• Désignation des références :

DBST15SB :

- DB : Dérouleuses de balles rondes
- ST : Standard - déversement à droite dans le sens d'avancement du tracteur
- 15 : Diamètre maximum des balles 1,50m
- SB : Sans bras de chargement + hayon réglable 3 positions



DPRH20AB :

- DP : Dérouleuse pailleuse à peignes
- RM : Rotation manuelle pour déverser à droite ou à gauche ou arrière
- RH : Rotation hydraulique pour déversement arrière à 180°
- 20 : Diamètre maximum des balles 2,00m
- AB : Avec bras de chargement commandé par 2 vérins D.E.



DP2DM20AB :

- DP : Dérouleuse pailleuse
- 2D : 2 disques
- M : Rotation manuelle pour déverser à droite ou à gauche ou arrière
- H : Rotation hydraulique pour déversement à droite ou à gauche ou arrière
- 20 : Diamètre maximum des balles 2,00m
- AB : Avec bras de chargement commandé par 2 vérins D.E.



DB20STA :

- Pailleuse pour balles rondes diamètre 2,00m déversement arrière épandage latérale de 5 à 11 mètres suivant débit litre tracteur (maxi autorisé : 60l/min)



Dérouleuses distributrices

Pour dérouler et distribuer le foin la paille, les balles d'ensilage enrubannées.
Machines de conception robuste, flan tôle 10mm, chaîne d'entraînement du tapis épaisseur du maillon 3,8mm, pouvant distribuer des balles rondes jusqu'à 2,00m de diamètre n'excédant pas toutefois un poids de 1 100 Kg.

- Débit d'huile préconisé pour une bonne distribution : 30l/mn



DBRH20SB

- Modèle RM (déversement à droite, gauche ou arrière) 3 positions crantées, déverrouillage par pédale commande au pied. Pivotement sur rond d'avant train, commande par poussée manuelle.

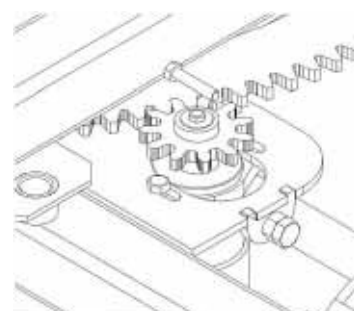

- Modèle RH (pivotement à 180°) Rotation sur rond d'avant train, entraînement direct pignon couronne par moteur hydraulique.

AB : Bras de chargement de balles rondes commande par 2 vérins DE
Allongement du bras de chargement réglable en largeur par vis de serrage suivant le diamètre des balles.

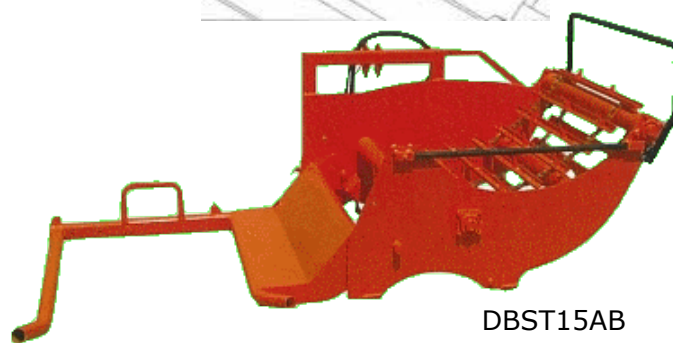

DBST15AB

Options			
Distributeur hydraulique commande par leviers + régulateur débit tapis	DHD000	Tôle de fond sous tapis	TFD P&D
Allonge du bras hydraulique par vérin DE	DBRB55HY	Entretoise déport fixe attelage tracteur & télescopique	ETF00
Réhausse d'attelage 0,50m vérin 1 SE	DBRS50SE	Entretoise déport hydraulique 0,50m télescopique ou tracteur	ETH50M
Entretoise mécanique télescopique	ME080T	Allonge câble spiralée avec connexions 1 à 3m	ALC 1/3
Commande électrique avec régulateur tapis	CED020D	Commande téléflexibles 2 éléments	CT0020

Caractéristiques				
Références	Longueur (m)	Largeur (m)	Poids (Kg)	Elém. Hyd. D.E.
DBST 15 SB	1,75	1,75	480	1
DBST 15 AB	1,75	1,75	565	2
DBRM 15 SB	2,60	1,75	645	1
DBRM 15 AB	2,60	1,75	730	2
DBRH 15 SB	2,60	1,75	725	2
DBRH 15 AB	2,60	1,75	810	3
DBST 20 SB	2,00	1,75	540	1
DBST 20 AB	2,00	1,75	610	2
DBRM 20 SB	2,70	2,00	705	1
DBRM 20 AB	2,70	2,00	790	2
DBRH 20 SB	2,70	2,00	785	2
DBRH 20 AB	2,70	2,00	870	3

Dérouleuses distributrices

Dérouleuses pailleuses

CARACTERISTIQUES COMMUNES :

- Côté distribution : barre de maintien de la balle ronde sur le tapis d'entraînement réglable en hauteur.

- Tapis d'entraînement des balles rondes constitué de : 16 barrettes en U de 50 x 25 dont 8 avec 3 dents et 8 avec 2 dents montées en alternance, 2 chaînes à rouleau maillons renforcés épaisseur 3,8mm.

DBST20SB

- Tension réglable pour la chaîne double moteur hydraulique tapis.

- Barre d'attelage semi-auto

- Côté distribution : rouleau libre sur paliers étanches pour améliorer le décrochage.

- Entraînement du tapis par moteur hydraulique et pignons chaîne double renforcée.

Dérouleuses pailleuses à peignes et à disques

OPTIONS COMMUNES :



- Distributeur hydraulique commande par leviers + régulateur débit tapis



- Entretoise déport hydraulique 0,50m télescopique ou tracteur



- Allonge du bras hydraulique par vérin DE : DBRB55HY



- Vanne 3 voies pour l'alimentation des kits paillage à peignes et à disques



- Entretoise déport fixe attelage tracteur ou télescopique



- Entretoise mécanique télescopique : ME080T



- Tôle de fond sous tapis



- Réhausse d'attelage 0,50m vérin 1 SE : DBRS50SE



- Commande téléflexibles



- Commande électrique avec régulateur tapis

Dérouleuses pailleuses à peignes pour balles rondes diamètre 150 à 200

DPST20AB position distribution

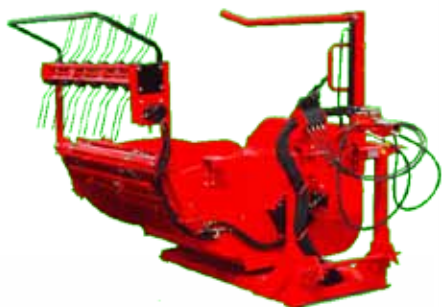

DPST20AB position paillage



Distribution foin paille ou enrubannage

Caractéristiques communes aux dérouleuses pailleuses à peignes :

- Débit litres minimum préconisé : 45 L/min pour paillage de 5 à 6 mètres suivant le type de paille.
- Le kit paillage est entraîné hydrauliquement par un moteur monté en série avec la commande du tapis d'entraînement.
- 1 restricteur de débit permet d'accélérer ou de freiner l'avancement du tapis.

Mode de distribution foin - enrubannage :

- 1 vanne 3 voies permet l'arrêt de l'alimentation hydraulique du kit paillage.
- Le kit paillage doit être relevé en position verticale.
- Le verrouillage du kit peigne position paillage ou distribution est d'origine à commande manuelle. Il existe en option en commande hydraulique par 2 vérins D.E.
Référence : RDKP-2VDE.

Nos dérouleuses pailleuses sont livrées sans le distributeur hydraulique ou hydroélectrique.

DPST20AB avec options :

- DBRB55HY : Allonge bras hydraulique
- CED040D : commande électrique
- ETH50M : Entretoise déport hydraulique pour télescopique
- RDKP-2VDE : Descente et remontée hydraulique kit paillage



Options	Référence
Distributeur hydraulique commande par leviers + régulateur débit tapis	DHD0000
Allonge du bras hydraulique par vérin DE	DBRB55HY
Rehausse d'attelage 0,50 m vérin 1 SE	DBRS50SE
Entretoise mécanique télescopique	ME080T
Commande électrique avec régulateur tapis	CED000D
Entretoise déport fixe attelage tracteur & télescopique.	ETF00M
Entretoise déport hydraulique 0,50 m télescopique ou tracteur	ETH50M
Montée et descente du kit paillage par vérin DE	RDKP-2VDE
Allonge câble spiralée avec connexions 1 à 3 mètres	ALC 1/3
Tôle de fond sous tapis	TFD P&D
Commande téléflexibles	CT0000

Référence	DPST15SB	DPST15AB	DPRM15SB	DPRM15AB	DPRH15SB	DPRH15AB
Désignation	Standard avec hayon	Standard avec bras	Rotation manuelle avec hayon	Rotation manuelle avec bras	Rotation hydraulique avec hayon	Rotation hydraulique avec bras
Poids (kg)	600	685	765	850	845	930
Nombre d'élément DE	1	2	1	2	2	3

Référence	DPST20SB	DPST20AB	DPRM20SB	DPRM20AB	DPRH20SB	DPRH20AB
Désignation	Standard avec hayon	Standard avec bras	Rotation manuelle avec hayon	Rotation manuelle avec bras	Rotation hydraulique avec hayon	Rotation hydraulique avec bras
Poids (kg)	660	730	825	910	905	990
Nombre d'élément DE	1	2	1	2	2	3

Dérouleuses pailleuses à disques pour balles rondes diamètre 150 à 200



DP2DH15AB mode distribution

Distribution foin paille enrubannage

Caractéristiques communes aux dérouleuses pailleuses à disques :

- Débit litres minimum préconisé : 45 L/min pour paillage de 7 à 9 mètres suivant le type de paille.
- Alimentation en série des disques et du distributeur hydraulique pour la commande du tapis d'entraînement et des options.
- 1 vanne 3 voies permet l'arrêt de l'alimentation des disques pour :
 - le chargement des balles rondes.
 - la distribution latérale du fourrage.
- Un restricteur de débit permet d'accélérer ou de freiner l'avancement du tapis.

Nos dérouleuses pailleuses sont livrées sans le distributeur hydraulique ou hydroélectrique.

Options	Référence
Distributeur hydraulique commande par leviers + régulateur débit tapis	DHD0000
Allonge du bras par vérin hydraulique DE	DBRB55HY
Rehausse d'attelage 0,50 m par vérin 1 SE	DBRS50SE
Entretoise mécanique télescopique	ME080T
Commande électrique avec régulateur de débit pour le tapis	CED000D
Entretoise déport fixe attelage tracteur & télescopique.	ETF00M
Entretoise déport hydraulique 0,50 m télescopique ou tracteur	ETH50M
Allonge câble spiralée avec connexions 1 à 3 mètres	ALC 1/3
Tôle de fond sous tapis	TFD P&D
Commande téléflexibles	CT0000



DP2DH20AB mode paillage



Option :
- KRD120-2D : Diviseur de débit d'huile d'alimentation des disques, pour régler la largeur d'épendage

Référence	DP2DM15SB	DP2DM15AB	DP2DH15SB	DP2DH15AB
Désignation	Rotation manuelle avec hayon	Rotation manuelle avec bras	Rotation hydraulique avec hayon	Rotation hydraulique avec bras
Poids (kg)	785	870	865	950
Nombre d'élément DE	1	2	2	3

Référence	DP2DM20SB	DP2DM20AB	DP2DH20SB	DP2DH20AB
Désignation	Rotation manuelle avec hayon	Rotation manuelle avec bras	Rotation hydraulique avec hayon	Rotation hydraulique avec bras
Poids (kg)	845	930	925	1 010
Nombre d'élément DE	1	2	2	3

Pailleuses à disques portée 3 pts tracteur

PAILLEUSE À DISQUES POUR BALLES RONDES DIAMÈTRE MAXI 2M00 IDÉALE POUR LES AIRES PAILLÉES ET HORS SOL



- Entraînement par l'hydraulique tracteur avec une prise SE et un retour libre.
- Débit litres minimum conseillé : 40L/min pour paillage de 7 à 9m suivant le type de paille et le débit litre de la pome du tracteur
- Projection de la paille latéralement.
- Entraînement du tapis par moteur hydraulique et démultiplication chaîne tapis : 2 chaînes à rouleau renforcées - ép. 3,8 mm et 16 barrettes en |_| de 50 x 25 avec 3 et 2 dents.
- Côté distribution rouleau monté sur paliers avec anti-enroulement.
- Alimentation en série des disques et d'un distributeur 1 DE pour l'avancement ou le recul de l'ensemble tapis d'entraînement.
- Fourniture d'un régulateur de débit pour l'avancement du tapis.
- Option : tôle de fond sous tapis.

Référence	Longueur m	Largeur m	Hauteur	Poids kg
DB20STA	3,30	1,90	1,30	780

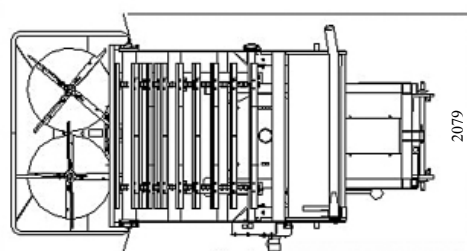
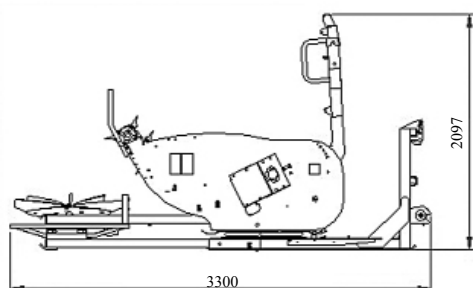

KIT PAILLAGE À DISQUES POUR ÉPANDEURS :



DBMH02HY

• Kit comprenant :

- Disques avec support et fourreaux.
- 2 flexibles prises d'huile lg 4 mètres.
- Entraînement des disques par 2 moteurs hydrauliques.

SILOFARMER CARTEL Industries ZA La Geneste • 19460 Naves • Tél : 05.55.20.12.12 - Fax : 05.55.20.13.00
Mail : silofarmer@groupe-cartel.com - Site web : www.groupe-cartel.fr

Important : ce document présente les machines avec leurs caractéristiques à la date d'édition du document. Ces dernières sont données à titre indicatif et ne peuvent être contractuelles du fait de l'évolution permanente des produits. Avant toutes commandes, il est recommandé de demander à nos services les évolutions appliquées sur le matériel et les caractéristiques techniques de vos besoins.

Ce matériel est destiné aux professionnels qui reconnaissent avoir évalué les capacités de l'outil par rapport aux travaux qu'ils doivent effectuer. Ils sont proposés sur la base des conditions générales de vente de la société CARTEL stipulées sur les bords de commande.

L'ensemble des photos composant ce document, sont non-contractuelles.