

SIL FARMER

DESILEUSES PORTEES 1,6 m³ & 2,1 m³

SALINA

- Attelage 3 points semi-automatique
- Caisse mécano-soudée
- Ouverture hydraulique du volet de distribution
- Démêleur polygonal poue herbe et maïs
- Chaîne de tapis marine galvanisée
- Vérins extérieurs à la machine ne pouvant être en contact avec l'ensilage
- Entraînement hydraulique du démêleur et du tapis
- Bloc distributeur 4 fonctions à commandes manuelles sur potence réglable
- Distribution hydraulique interchangeable droite ou gauche

Options

- Elévateur
- Commande électrique 4 fonctions



Volume caisse (m³)	1,6	2,1
Poids (kg)	900	970
Dimensions ht (m)	1,63x2,30x1,60	1,90x2,30x1,65

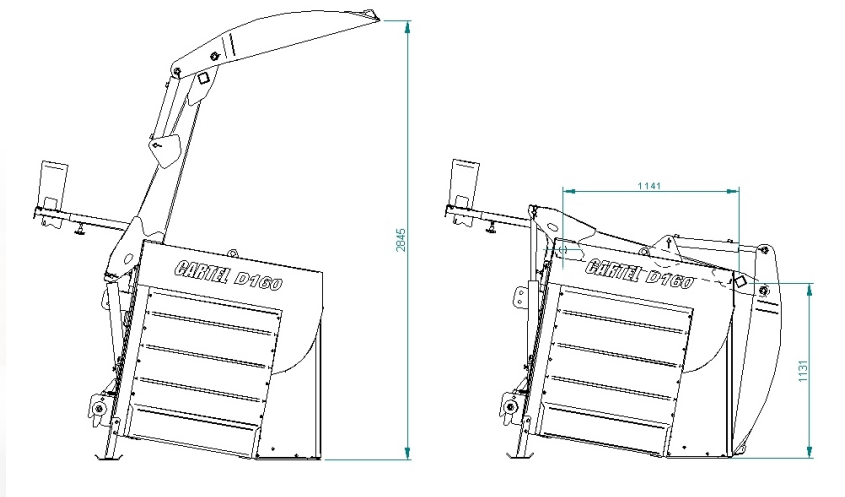

D160

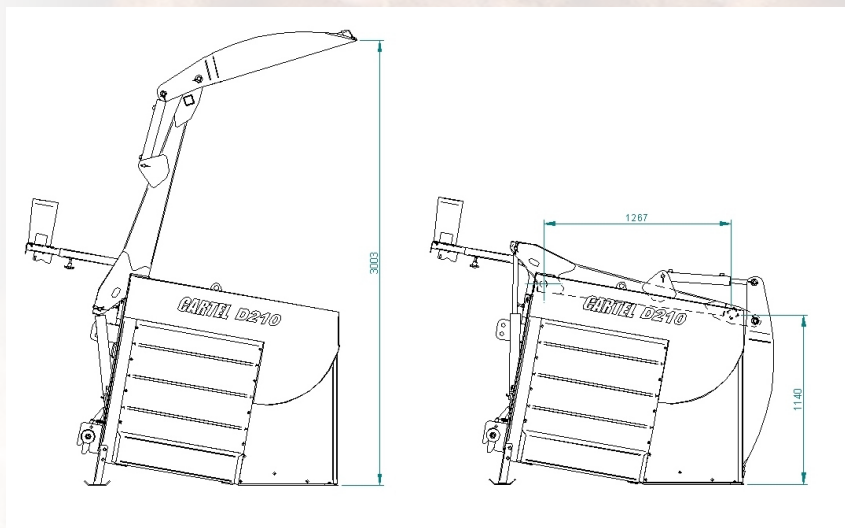
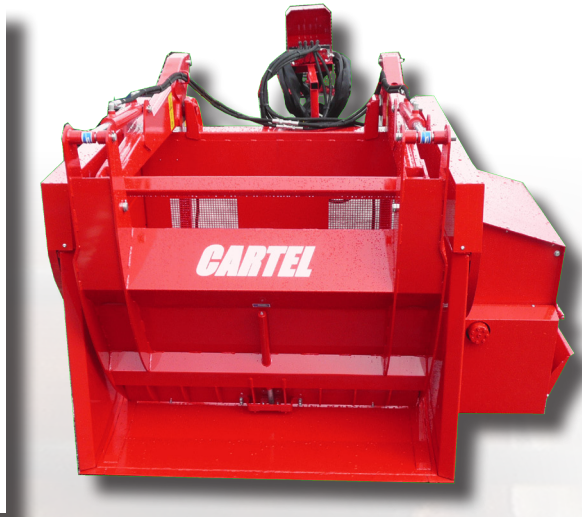

D210



• Option Kit élévateur

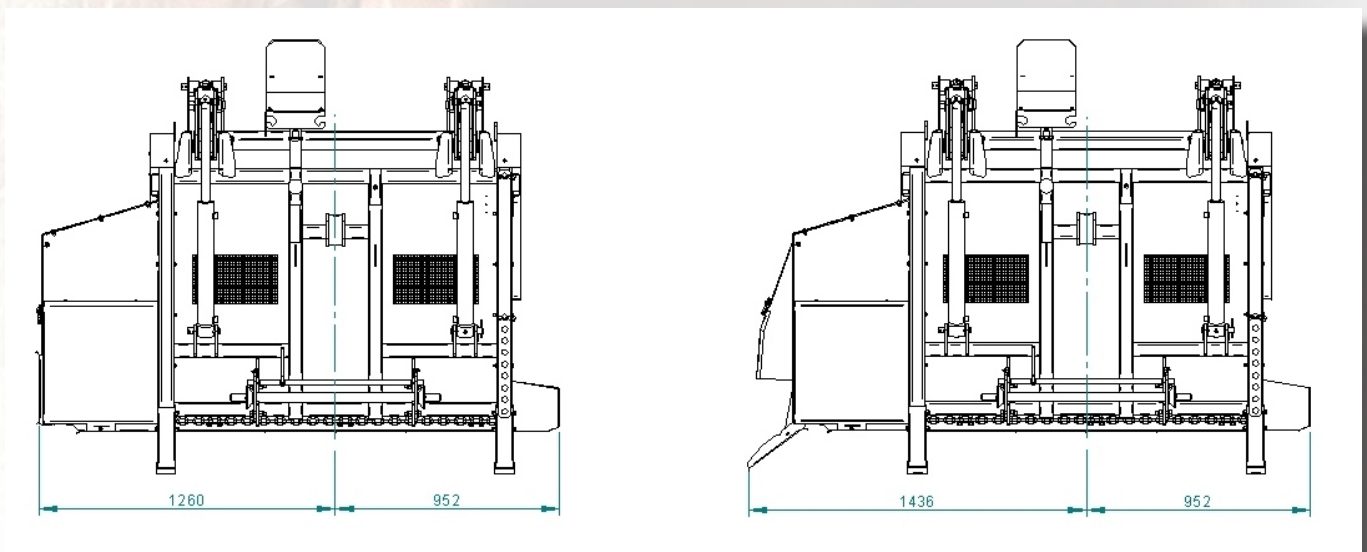

D160 - D210 position fermée

D160 - D210 position ouverte

SILOFARMER CARTEL Industries ZA La Geneste • 19460 Naves • Tél : 05.55.20.12.12 - Fax : 05.55.20.13.00

Mail : cartel@groupe-cartel.com - Site web : www.groupe-cartel.fr

Important : ce document présente les machines avec leurs caractéristiques à la date d'édition du document. Ces dernières sont données à titre indicatif et ne peuvent être contractuelles du fait de l'évolution permanente des produits. Avant toutes commandes, il est recommandé de demander à nos services les évolutions appliquées sur le matériel et les caractéristiques techniques de vos besoins. Ce matériel est destiné aux professionnels qui reconnaissent avoir évalué les capacités de l'outil par rapport aux travaux qu'ils doivent effectuer. Ils sont proposés sur la base des conditions générales de vente de la société CARTEL stipulées sur les bons de commande.

L'ensemble des photos composant ce document, sont non-contractuelles.