

# LERIN CARTEL

CONSTRUCTION MECANIQUE

## SKRZYŃIA ŁADUNKOWA 3 PUNKTY

## SERIA BET

### WSPÓLNA CHARAKTERYSTYKA WSZYSTKICH SKRZYŃI ŁADUNKOWYCH

- Półautomatyczny zaczep na ramieniu podnośnika za pomocą belki o przekroju okrągłym lub prostokątnym.
- Skrzynie ładunkowe dostarczane są razem z hakami zaczepowymi kategorii 1.
- Tylne drzwi o podwójnym otwieraniu

#### • Modele :

- ST : bez listwy załadunkowej
- LC : z listwą załadunkową

#### • Serie :

- BEA Przechylenie przednie gama lekka
- BEF Przechylenie przednie gama wzmocniona
- BEC Przechylenie środkowe gama standardowa
- BER Przechylenie środkowe gama solidna
- BET Przechylenie środkowe gama o dużej pojemności

### • Seria BET Gama o dużej pojemności :

- Wzmocniony zbiornik o grubości blachy 3 mm
- Wymiary : Szerokość 1,80m - 2,00m - 2,50m
- Maksymalna ładowność użyteczna: 1 200 kg

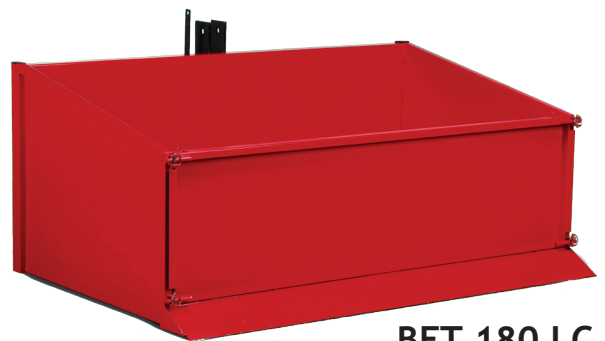
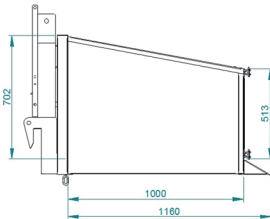

BET 180 LC

- Zaczep 3 punktowy na ramieniu podnośnika lub półautomatyczny na belkach o przekroju okrągłym lub prostokątnym.
- Przechył środkowy z regulowanym łańcuchem dla przytrzymania skrzyni podczas jej przechylania.

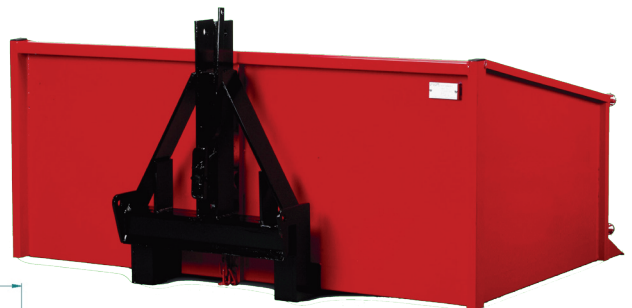

BET 180 LC

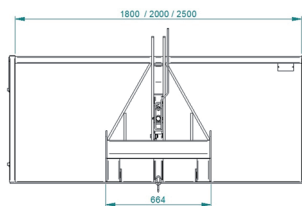

Kod produktu	Szerokość m	Zaczep m/m	Listwa zgarniająca	Głębokość m/m	Wysokość ściany zaczepowej m/m	Wysokość od strony drzwi m/m	Pojemność L	Ciężar Kg
BET180LC	1,80	664	OUI	1 160	702	513	1 093	270
BET200LC	2,00	664	OUI	1 160	702	513	1 214	282
BET250LC	2,50	664	OUI	1 160	702	513	1 517	312

Ważne: ten dokument przedstawia maszyny z ich opisami technicznymi w momencie publikacji dokumentu. Te ostatnie podane są jedynie jako umowne i ze względu na nieustanny rozwój produktów nie mogą być uznawane jako ostateczne i wiążące. Przed wszystkimi zamówieniami, zaleca się konsultację z naszą firmą w celu zapoznania się z ewentualnie wniesionymi udoskonaleniami i nową specyfikacją techniczną sprzętu, którym są Państwo zainteresowani. Sprzęt ten przeznaczony jest dla profesjonalistów, którzy potrafią ocenić jego możliwości w stosunku do pracy jaką mają wykonać. Sprzedaż maszyn odbywa się według ogólnych zasad i warunków sprzedaży firmy CARTEL sformułowanych na zamówieniu. Wszystkie zdjęcia wchodzące w skład tego dokumentu są pozamówne.

# SKRZYŃIA ŁADUNKOWA 3 PUNKTY

## Przechylenie środkowe

Tylne drzwi z podwójnym otwieraniem - listwa załadunkowa

Haki zaczepowe kategorii 1

# SERIA BEC i BER



BEC 160 LC



## SERIA BEC I BER

• Skrzynia ładunkowa umieszczona na podłożu zwolnić dźwignię i unieść w górę podnośnik ciągnika, zbiornik obraca się na podwoziu.

Skrzynia ładunkowa wyposażona jest w łańcuch dla regulacji przechyłu.



BER 180 LC



### • Seria BEC Gama standardowa :

- Zbiornik z blachy o grubości 2 mm
- Wymiary : Szerokość 1,40m - 1,60m - 1,80m
- Maksymalna ładowność użyteczna : 600 kg

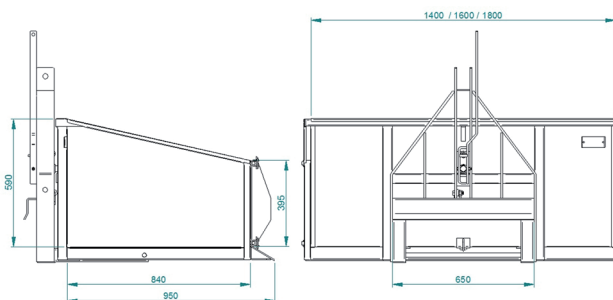

Kod produktu	Szerokość m	Zaczep m/m	Listwa zgarniająca	Głębokość m/m	Wysokość ściany zaczepowej m/m	Wysokość od strony drzwi m/m	Pojemność L	Ciężar Kg
BEC140LC	1,40	650	OUI	970	582	395	581	135
BEC160LC	1,60	650	OUI	970	582	395	664	141
BEC180LC	1,80	650	OUI	970	582	395	747	147

### • Seria BER Gama solidna :

- Zbiornik z blachy o grubości 4 mm
- Wymiary : Szerokość 1,60m - 1,80m - 2,00m
- Maksymalna ładowność użytkowa: 800 kg

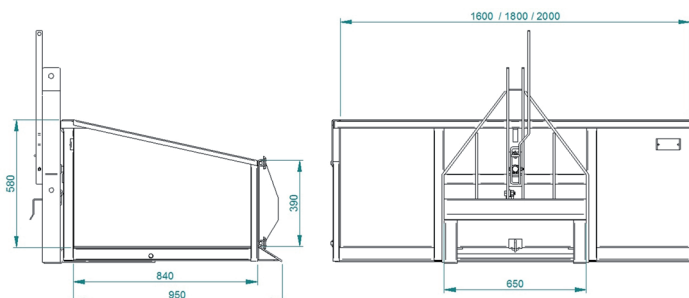

Kod produktu	Szerokość m	Zaczep m/m	Listwa zgarniająca	Głębokość m/m	Wysokość ściany zaczepowej m/m	Wysokość od strony drzwi m/m	Pojemność L	Ciężar Kg
BER160LC	1,60	650	OUI	970	582	395	664	217
BER180LC	1,80	650	OUI	970	582	395	747	230
BER200LC	2,00	650	OUI	970	582	395	830	245

# SKRZYŃIA ŁADUNKOWA 3 PUNKTY

## Przechylenie przednie

zbiornik z blachy o grubości 2 mm - Tylne drzwi o podwójnym otwieraniu

Haki zaczepowe kategorii 1

# SERIA BEA i BEF



BEA 140 LC



## SERIA BEA ET BEF

- Przechylenie przednie BEA i BEF.
- Skrzynia ładunkowa umieszczona na podłożu zwolnić dźwignię i unieść w górę podnośnik, zbiornik obraca się na ramieniu podnośnika.
- **ST** : bez listwy załadunkowej
- **LC** : z listwą załadunkową



BEF 160 LC

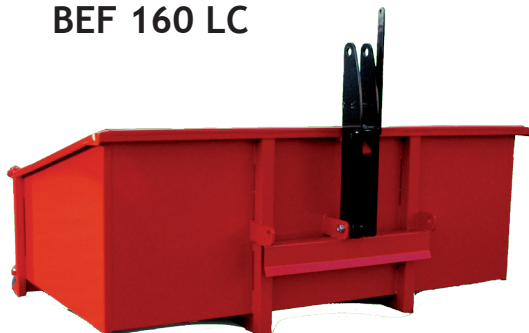

### • Seri BEA gama lekka :

- Wymiary : Szerokość 1,20m - 1,40m - 1,60m - 1,80m
- Maksymalna ładowność użytkowa: 300 kgs

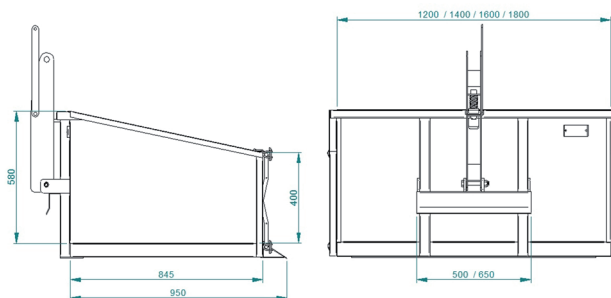

Kod produktu	Szerokość m	Zaczep m/m	Listwa zgarniająca	Głębokość m/m	Wysokość ściany zaczepowej m/m	Wysokość od strony drzwi m/m	Pojemność L	Ciężar Kg
BEA120ST	1,20	500	-	850	582	395	498	89
BEA140ST	1,40	650	-	850	582	395	581	94
BEA160ST	1,60	650	-	850	582	395	664	99
BEA180ST	1,80	650	-	850	582	395	747	104
BEA120LC	1,20	500	OUI	970	582	395	498	94
BEA140LC	1,40	650	OUI	970	582	395	581	100
BEA160LC	1,60	650	OUI	970	582	395	664	106
BEA180LC	1,80	650	OUI	970	582	395	747	112

### • Seria BEF Gama wzmocniona :

- Wymiary : Szerokość 1,20m - 1,40m - 1,60m - 1,80m
- Maksymalna ładowność użytkowa: 400 kgs

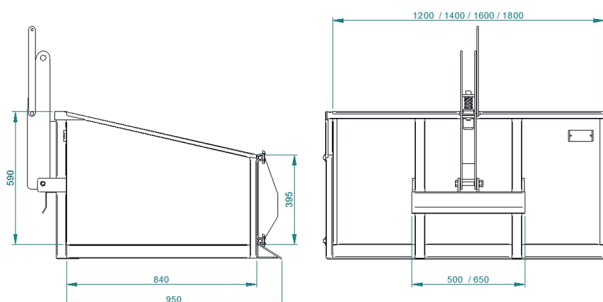

Kod produktu	Szerokość m	Zaczep m/m	Listwa zgarniająca	Głębokość m/m	Wysokość ściany zaczepowej m/m	Wysokość od strony drzwi m/m	Pojemność L	Ciężar Kg
BEF120LC	1,20	500	OUI	970	582	395	498	118
BEF140LC	1,40	650	OUI	970	582	395	581	124
BEF160LC	1,60	650	OUI	970	582	395	664	131
BEF180LC	1,80	650	OUI	970	582	395	747	138

# SKRZYŃIA ŁADUNKOWA 3 PUNKTY

## SERIA BEA i BEC



BEA 115 ST



### SERIA BEA I BEC

#### • Przechylenie przednie BEA

Skrzynia ładunkowa umieszczona na podłożu zwolnić dźwignię i unieść w górę podnośnik, zbiornik obraca się na ramieniu podnośnika.

#### • Przechylenie środkowe BEC

Skrzynia ładunkowa umieszczona na podłożu zwolnić dźwignię i unieść w górę podnośnik ciągnika, zbiornik obraca się na podwoziu. Skrzynia ładunkowa wyposażona jest w łańcuch dla regulacji przechylenia.



BEC 100 LC



#### • Seria na mikro-ciągnik :

- Zbiornik z blachy 15/10e
- Seria BEA - Przechylenie przednie  
ST : bez listwy załadunkowej  
LC : z listwą załadunkową
- Tylne drzwi o podwójnym otwieraniu
- Haki zaczepowe kategorii 1
- Wymiary: Szerokość : 1,00m - 1,15m
- Maksymalna ładowność użyteczna: 250 kg

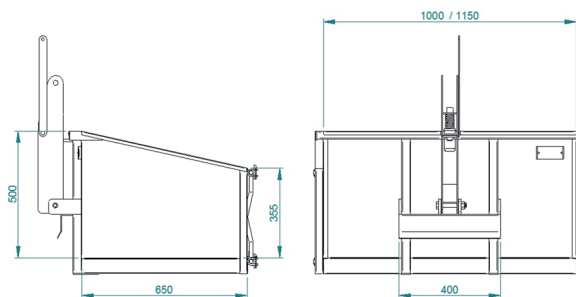

Kod produktu	Szerokość m	Zaczep m/m	Listwa zgarniająca	Głębokość m/m	Wysokość ściany zaczepowej m/m	Wysokość od strony drzwi m/m	Pojemność L	Ciężar Kg
BEA100ST	1,00	500	-	650	500	355	268	55
BEA115ST	1,15	500	-	650	500	355	308	58
BEA100LC	1,00	500	OUI	760	500	355	268	59
BEA115LC	1,15	500	OUI	760	500	355	308	62

#### • Seria BEC - Przechylenie środkowe

LC : z listwa załadunkową

Tylne drzwi o podwójnym otwieraniu -Haki zaczepu kategorii 1

Wymiary : Szerokość 1,00m - 1,15m

Maksymalna ładowność użyteczna : 350 kg

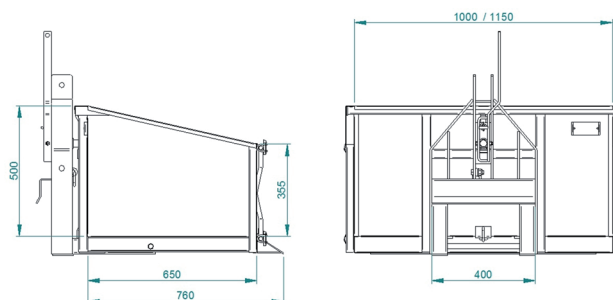

Kod produktu	Szerokość m	Zaczep m/m	Listwa zgarniająca	Głębokość m/m	Wysokość ściany zaczepowej m/m	Wysokość od strony drzwi m/m	Pojemność L	Ciężar Kg
BEC100LC	1,00	450	OUI	760	500	355	268	97
BEC115LC	1,15	500	OUI	760	500	355	308	102

LERIN CARTEL ZA du Cormelia • 85500 Chambreaud - France • Tél : +332.51.61.50.50 - Fax : +332.51.91.50.00

Mail : cartel@groupe-cartel.com - Site web : www.silofarmer.fr

Ważne: ten dokument przedstawia maszyny z ich opisami technicznymi w momencie publikacji dokumentu. Te ostatnie podane są jedynie jako umowne i ze względu na nieustanny rozwój produktów nie mogą być uznawane jako ostateczne i wiążące. Przed wszystkimi zamówieniami, zaleca się konsultację z naszą firmą w celu zapoznania się z ewentualnie wniesionymi udoskonaleniami i nową specyfikacją techniczną sprzętu, którym są Państwo zainteresowani.

Sprzęt ten przeznaczony jest dla profesjonalistów, którzy potrafią ocenić jego możliwości w stosunku do pracy jaką mają wykonać. Sprzedaż maszyn odbywa się według ogólnych zasad i warunków sprzedaży firmy CARTEL sformułowanych na zamówienie.

Wszystkie zdjęcia wchodzące w skład tego dokumentu są poufne.